

## PRODUCTLIJN SCHEIDINGSBANDEN 47/50

### SCHEIDINGSBANDEN 47/50X10

afmetingen (cm)	lengte (cm)	uitvoering	gewicht (kg)	sluiting
47/50x10	100	2x schuin	112,80	-
47/50x10	100	eind	112,80	DVB
47/50x10	100	midden	112,80	DVB

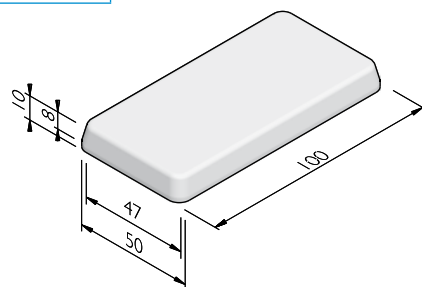

### SCHEIDINGSBANDEN 47/50X20

afmetingen (cm)	lengte (cm)	uitvoering	gewicht (kg)	sluiting
47/50x20	100	eind	227,00	DVB
47/50x20	100	midden	226,00	DVB

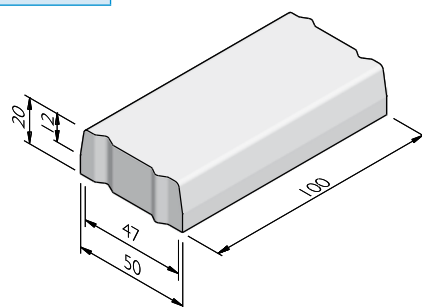

### VERKLARING SLUITING

DVB = Dubbel visbek

### UITERLIJKHEDEN

De productlijn Scheidingsbanden 47/50 is verkrijgbaar in de volgende uiterlijkheden:	
STANDAARD	Betonnen uiterlijk, grijs of gekleurd.
OPTIFLEX	Uitgewassen deklaag met hoog reflecterend natuursteen.
LAVARO	Uitgewassen deklaag met 75% aan natuurlijke mineralen waarbij het aandeel natuursteengranulaat voor 100% kleurondersteunend is.

De specificaties zijn opgesteld volgens de laatste stand van de techniek en met de grootst mogelijke zorg bijeengebracht. Struyk Verwo Infra aanvaardt geen enkele aansprakelijkheid voor eventuele fouten of onvolledigheden en de gevolgen daarvan. In het belang van vernieuwingen en verbeteringen behouden wij ons het recht voor om onze producten en systemen aan te passen.

## PRODUCTLIJN SCHEIDINGSBANDEN 47/50

### KLEUREN

#### STANDAARD

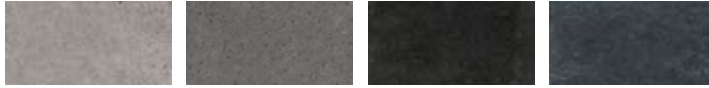

Lichtgrijs

Donkergrijs

Zwart

Hardsteen 026

#### OPTIFLEX



Wit

#### LAVARO



Grijs 012

Grijs/zwart 030

Grijs/zwart 032

Grijs bont 070

Zwart 100

Zwart 104



Zwart/grigio 120

Zwart/groen 130

Zwart/grijs 140

Zwart/glisando 160

Rood/zwart 250

Bruin 300



Gewassen imitatie  
graniet 460

Wit 701

Wit/zwart 705

Het kan mogelijk zijn dat niet alle getoonde kleuren van toepassing zijn per product.

### VERWERKINGSADVIES

Toe te passen als fysieke scheiding tussen weggedelen op gelijke hoogte:

- tussen twee rijbanen
- tussen rijbaan en trottoir
- tussen rijbaan en fietspad

Afhankelijk van de situatie en type, wordt de scheidingsband geplaatst op onderasfalt óf geplakt op het dekasfalt.

## PRODUCTLIJN SCHEIDINGSBANDEN 47/50

### KWALITEIT

#### BSB

Alle Producten van Struyk Verwo Infra voldoen aan het Besluit Bodemkwaliteit. Deze producten voldoen aan milieueisen die de overheid in samenwerking met Stichting Bouwkwiteit heeft opgesteld en dragen het NL@BSB-merk.

#### CE merk

CE is een eigenverklaring van de fabrikant voor producten die onder een Europese Normering vallen. Struyk Verwo Infra verklaart voor deze producten de minimumeisen, beproevingsmethodes en controlefrequenties.

